



Bilden visar BRPF i varmförzinkat utförande

Specifikation

Exempel:
Avluftshuv BRPF - 600 - 1 - 0

Storlek, se måttabell

Material:

Varmförzinkad = 1
 Rostfritt SS 2333 = 2
 Rostfritt SS 2343 = 3

Ytbehandling:

Obehandlad = 0
 Ytbehandling C4 = 1
 Special (*anges i klartext*) = 9

Tillbehör:

Takgenomföring BRTG, se sid. 36-38

Backspjäll BRRB se sid. 47

Vid behov av backspjäll för avluft, monteras detta i takgenomföring BRTG.

Beskrivning, användningsområde

BRPF är en avluftshuv för komfort- och industrianläggningar. Den ger avluften en stabil och samlad riktning uppåt med hög hastighet. Huven har en design och konstruktion som samtidigt medför god vattenavskiljning och låg egenljudalstring.

BRPF kan förses med backspjäll BRRB, monterat i takgenomföring, för att förhindra baksug då frånluftsfläkten ej är i drift.

Huven kan levereras med inspektionsslucka.

Material, ytbehandling

Huven är som standard tillverkad av varmförzinkad stålplåt och kan levereras lackerad (C4) i önskad kulör, se sid. 5. Huven kan även levereras i rostfritt SS2333 alt. SS2343.

Dimensioner

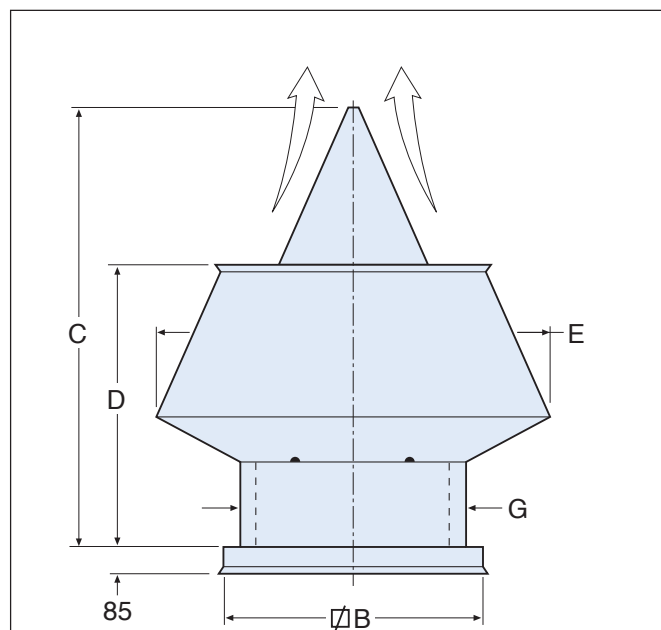

BRPF Storl.	B	C	D	E	G	Passar BRTG	Vikt kg
400	600	1070	725	870	500	5	40
600	800	1410	920	1230	700	7	67
800	1000	1810	1170	1560	900	9	78
1000	1200	2240	1440	1920	1100	11	140

Dimensioneringsdiagram

